

Bedienungs- und Montageanleitung

DECALsor Enthärtungsanlage

Ihr Kalk.Killer







Inhaltsverzeichnis:

Einführung	04
Technische Beschreibung	04
Klemmnermontage	04
Entpacken des Wasserenthärter	05
Klemmnerbedingungen	06
Stoffe	07
Montageschema	08
Montage der Wasserzuleitung	09
Position und Anschluss	10
Klemmneranschluss	10
Anschluss der Abwasserableitung	10
Anschluss des Überlaufbogens des Soletanks	11
Füllung der Kationensäule mit Wasser	11
Hauptfunktionen	14
Programmierung	15
Dateneingabe	15
Betätigung der Steuerung	16
Wasserhärte und Personenanzahl	17
Manuelle Regeneration	18
Regelung der Wasserhärte	19
Garantiebedingungen	20
Garantieschein	22
Protokoll der Inbetriebnahme der Anlage	23

Einführung

Der Kopf des Wasserenthärter wird mit einer einfachen Software auf dem LCD- Bildschirm kontrolliert. Ein zusätzliches Display zeigt die Uhrzeit. Gleichzeitig wird die Angabe zur Regeneration, dem übrigen Volumen oder dem Anzahl der Tage bis zur Regeneration ausgestrahlt.

Technische Beschreibung

Testdruck	350 Psi (24,15 Bar)
Arbeitsdruck	20 - 125 Psi (1,38 - 8,62 bar) Minimum 25 Psi (1,7 Bar)
Arbeitstemperatur	1°C - 39°C
Durchmesser des Automaten	1,05" (26,7 mm)
Elektrische Versorgung	Eingang AC 110/240 V, 50/60 Hz Ausgang: AC12V
Behältergewinde	
Anschlüsse	2,5" NPSM
Eingang/ Ausgang	1", 3/4", 1/2" (PPR, PPO, Messing)

Klempnermontage

Arbeitssicherheitshinweise

Bevor der Wasserenthärter installiert worden ist, bitten wir Sie, sich mit der vorliegenden Anleitung vertraut zu machen. Die Einhaltung der nachstehenden Hinweise gewährleistet sichere und volle Inanspruchnahme der gekauften Anlage. Die Nichteinhaltung dieser Anleitung kann Sach- und Gesundheitsschäden zu Folge haben.



Der Wasserenthärter entfernt vom Wasser Erdkali- und Magnesium-Kationen, die für Wasserhärte verantwortlich sind sowie kann vom Wasser chemische Verbindung von zweiwertigen Eisen entfernen, gelöst im Wasser mit zulässiger Konzentration bis 05 mg Fe/l. Die Anlage entfernt das Eisen in einer anderen Form nicht (z.B. organische Form) sowie verbessert den Wassergeschmack und -geruch nicht.

- ▶ Die Umgebungstemperatur, in der der Wasserenthärter arbeitet, kann nicht niedriger als 4 °C und nicht höher als 40 °C sein.
- ▶ Die maximale Wassertemperatur, mit der der Wasserenthärter arbeitet, kann nicht höher als 49 °C sein.
- ▶ Die Anlage wird mit dem Strom mit der Spannung von 24V versorgt. Wir bitten Sie, den mit der Anlage gelieferte Transformator zu gebrauchen.
- ▶ Sollte das Versorgungskabel beschädigt sein, ist der Transformator sofort abzuschalten. Bevor die Versorgung wieder eingeschaltet wird, ist das Kabel zu ersetzen oder zu reparieren.
- ▶ Bevor das Außengehäuse des Ventils entfernt wird, ist die Stromversorgung der Anlage unbedingt abzuschalten.
- ▶ Der Wasserenthärter kann zur Wasserenthärtung fürs Wasser mit außernormativen physikalischen und chemischen sowie bakteriologischen Parametern nicht eingesetzt werden.

Entpacken des Wasserenthärters

In erster Reih sind alle Elemente der Anlage von der Verpackung wegzuziehen, und vom Styropor und Klebeband zu entfernen. Es ist zu überprüfen, ob der Wasserenthärter im Transport beschädigt wurde. Sollte das der Fall sein, ist der Verkäufer darüber unverzüglich zu benachrichtigen.

Die Anlage ist sorgfältig von der Verpackung wegzuziehen. Der Wasserenthärter wird vormontiert geliefert, was zu Folge hat, dass er schwer ist. Beim Tragen ist er von unten zu halten. Das Schieben auf dem Fußboden ist zu vermeiden. Den Wasserenthärter nicht auf den Kopf setzen, nicht fallen lassen und nicht auf nicht glatten und scharfen Oberflächen stellen.

Überprüfung von örtlichen Klempnerbedingungen

Druck des Leitungswassers

Damit der Wasserenthärter korrekt arbeiten kann, kann der Druck der Wasserleitung nicht niedriger als 2,2 Bar und nicht höher als 8,0Bar sein. Sollte der Druck niedriger sein als der so bestimmte Minimalwert, ist eine den Wasserdruck erhöhende Hydrophoranlage einzusetzen. Sollte der Druck höher sein als der so bestimmte Maximalwert, ist ein Druckreduktor einzusetzen.



Ist der Wasserdruck im Laufe des Tages sehr hoch, kann passieren, dass er bei Nacht 8,0 Bar überschreitet. In diesem Falle wird empfohlen, einen Druckreduktor zu installieren. Um den Arbeitsdruck zu überprüfen, empfohlen wird, die Installation mit Manometern nach dem dargestellten Anschlussschema auszustatten (Zeichnung unten)

Wahl des Installationsortes

- ▶ Wenn möglich, ist der Wasserenthärter in der Nähe des Hydrophors (im Falle der Versorgung von eigener Quelle) oder des Wasserzählers zu lokalisieren, der den Wasserverbrauch im Heizungskeller oder im Haushalt misst (im Falle der Versorgung mit dem Leitungswasser). Die Anlage soll in der direkten Nähe des Abwasserablaufs lokalisiert werden.
- ▶ Sollte der Wasserenthärter vor dem Wassererhitzer oder Kessel angeschlossen werden, ist es zu berücksichtigen, dass die Wassertemperatur am Anschlussort 49°C nicht übersteigt. Es ist am

besten, zwischen dem Wasserenthärter und dem Wassererhitzer (oder dem Kessel) eine Rückschlagarmatur einzubauen, die das Zurückfließen des Heißwassers in den Wasserenthärter verhindert. Das zu heiße Wasser kann zur Beschädigung von Elementen des Steuerkopfes und Harzreinigers führen.

- ▶ Der Wasserenthärter ist am Ort zu installieren, wo er nicht einfrieren kann. Sollte die Anlage einfrieren, wird sie beschädigt. Diese Beschädigungen unterliegen den Garantieansprüchen nicht.
- ▶ Der Wasserenthärter wird mit dem Strom mit der Spannung von 24V versorgt. Der Transformator mit der Leitung sind im Lieferumfang enthalten. Die Steckdose mit der Erdung sollte sich in der Nähe der Anlage befinden, sie sollte vor Regen und Frost geschützt werden. Der Wasserenthärter muss immer an die Stromversorgung angeschlossen sein. Die Steckdose kann nicht mit einem Regler gesteuert werden, der aus Versehen abgeschaltet werden kann.
- ▶ Zwischen dem Wasserenthärter und der Wand oder ähnlichen Anlagen muss ein Abstand gehalten werden, sodass die Wartungsarbeiten durchgeführt werden können und das Salz gefüllt werden kann.

Stoffe

Bevor mit der Installation der Anlage begonnen wird, ist es wichtig, die Wasserzuleitung und -ableitung zu überprüfen. Wenn man von der Vorderseite schaut, befindet sich die Wasserzuleitung rechts, und die Wasserableitung befindet sich links (Zeichnung unten). Die Leitungstechnologie ist auch zu bestimmen. Es wird empfohlen, die Leitung aus Kupfer oder mit Einsatz von PVC-Rohren auszuführen.

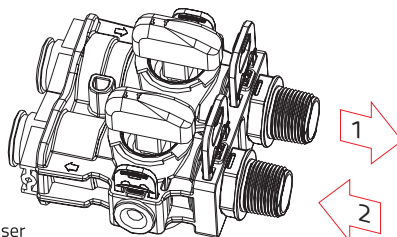

1. Rohwasser
2. Gereinigtes Wasser

Wir empfehlen, die Klempnermontage des Wasserenthärters nach dem dargestellten Montageschema auszuführen.

Montageschema

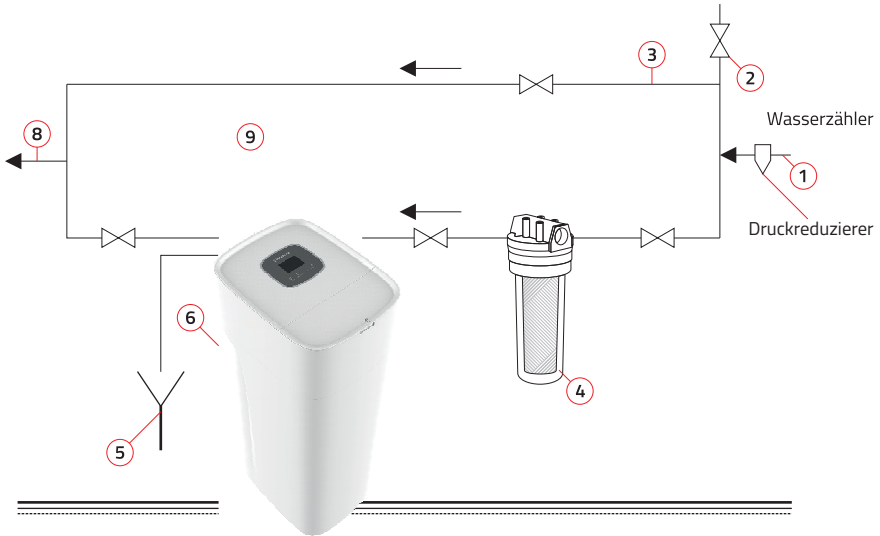

Beschreibung:

- | | |
|---|---|
| 1. Zuleitung des Rohwassers | 5. Abwasseranschluss |
| 2. Abgangsleitung für andere Zwecke (z.B. Garten) | 6. Anlagensäule |
| 3. Serviceleitung der Filteranlagen | 7. Ableitungsabschlussventil für sauberes Wasser |
| 4. Vorfilter mit mechanischer Kartusche oder mit Kohlenfilter | 8. Wasserteilung (z.B. für Wasseraufbereitungssystem) |
| | 9. Anlagensteuerung |



Der Umleitungsventil ist serienmäßig Bestandteil des Lieferumfangs.



Um Probleme mit dem richtigen Klempneranschluss des Wasserenthärters zu vermeiden, ist ein qualifizierter Kundendienst-Techniker zu kontaktieren.

Montage der Wasserzuleitungs- und Wasserableitungsanschlüsse

Um die Wasserzuleitungs- und Wasserableitungsinstallation anzuschließen, ist an den Kopf einen adaptiven Anschluss anzuschließen. Dieser Anschluss ist serienmäßig im Lieferumfang enthalten. Um die adaptiven Anschlüsse (Wasserzuleitung und -ableitung) zu montieren, sind folgende Tätigkeiten auszuführen:

- ▶ Überprüfen, ob in den Öffnungen (Eingang/Ausgang) des Ventils sich Fremdkörper befinden. Von dem Ausgangsventil ist die Kunststoffblende zu entfernen. Man sollte sich vergewissern, ob die Turbine und deren Stütze sich am richtigen Ort befinden und ob die Turbine sich ohne Widerstand dreht, wenn man in die Ventilöffnung geblasen hat. (Zeichnung unten)
- ▶ Der adaptive Anschluss ist mit Verdichtungsringen in die Eingangs- und Abgangsöffnung des Ventils einstecken.

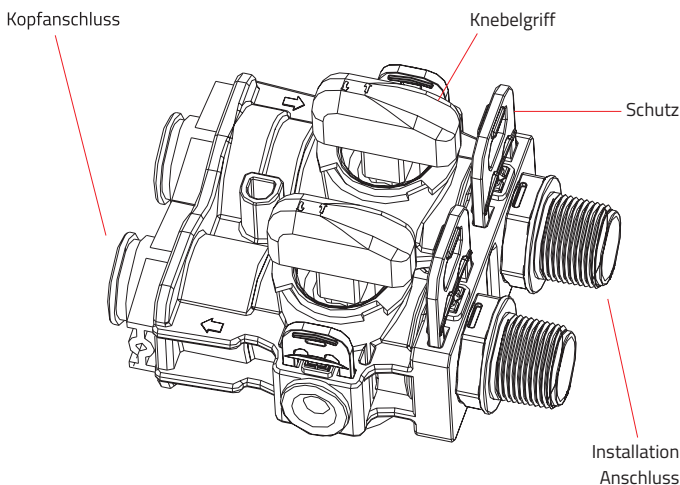

Position und Anschluss des Wasserenthärters

Der Wasserenthärter ist auf flacher und gerader Oberfläche zu lokalisieren. Sollte es erforderlich sein, ist eine Sperrholzplatte als Stütze einzusetzen. Falls nötig, ist eine Unterlage direkt unter dem Wasserenthärter (ohne Sperrholzplatte) zu legen, da das Gewicht der mit dem Wasser gefüllten Anlage den Gehäusebruch zu Folge haben könnte. Um den Standort des Wasserenthärters zu ändern, ist die Anlage von unten zu halten und im Schaukeln auf einen neuen Ort zu legen.

Klempneranschluss des Wasserenthärters

Es ist nach obigen Vorgaben unter Berücksichtigung des dargestellten Anschlussschemas zu verfahren (Zeichnung oben). Die Rohre sind zu auszumessen, zu schneiden und dicht mit anderen Rohren, Bögen und Dreiwegstücken und anderen Elementen anzuschließen. Denken Sie bitte daran, dass der Eingangsventil sich rechts befindet, wenn man die Anlage von der Vorderseite anschaut. Wenn das Wasser von links nach rechts fließt, sind Bögen in der Installation einzusetzen.



Sollten Sie Zweifel haben und sollten Probleme mit Klempneranschluss des Wasserenthärters haben, empfehlen wir Ihnen, sich mit einem qualifizierten Installationsbetrieb in Kontakt zu setzen.

Anschluss der Abwasserableitung nach der Regeneration

- ▶ Um die Installation der Abwasserableitung anzuschließen, ist ein Sicherheitsschlauch einzusetzen. Einer dessen Enden ist auf das Ableitungsstutzen zu setzen, der sich im hinteren Teil des Steuerkopfes befindet, der andere soll sich in einem Gully befinden. Zwischen dem Schlauchende und dem Abfluss muss es mindestens 4 cm geben. Diese Lösung verhindert, dass Verunreinigungen durch den Wasserenthärter eingesaugt werden.

- ▶ Der Schlauch ist auf diese Weise zu befestigen, dass er während der intensiven Ableitung vom Abwasser sich nicht bewegen kann. Er kann nicht gebogen, aufgerollt oder durchbrochen sein.
- ▶ Der Schlauch hat sich unter dem Abflusstutzen des Steuerventils befinden.

Anschluss des Überlaufbogens des Soletanks

- ▶ Der Kautschukanschluss ist in Öffnung des Soletanks (von unten) so zu platzieren, dass ein Teil sich innen und ein Teil außerhalb des Tanks befindet.
- ▶ Ein dickerer Bogenabschluss ist an das Verbindungsstück von äußerer Tankseite anzuschließen- Anschlussdurchmesser 3/8", Innengewinde- auf analoge Weise.



Der Überlaufschlauch des Soletanks stellt nur eine zusätzliche Sicherung dar, wenn der Füllungsprozess des Soletanks mit Wasser nicht nach dem Programm abschließen würde.



Keiner der Teile des Überlaufschlauchs kann sich über dem Abfluss befinden.



Man darf den Überlaufschlauch des Soletanks an den Abflusstutzen des Steuerventils nicht anschließen.

Füllung der Kationensäule mit Wasser



Um die Beschädigung der Anlage durch den Luft- oder Wasserdruck zu vermeiden und um die Verunreinigungen von den Installationsrohren zu spülen, ist es nach unteren Vorgaben zu verfahren:

- ▶ Stellen Sie den Mechanismus des Überleitungsventils auf die Position „Bypass“ um (wenn verfügbar).
- ▶ Schließen Sie den Sperrventil der Wasserzuleitung für Weichwasser (für Versorgung des Kessels, Wassererhitzers oder als Nutzwasser), der sich hinter der Anlage befindet.
- ▶ Öffnen Sie den Zuleitungsventil langsam.
- ▶ Öffnen Sie den Probeventil (zur Entnahme von Proben) stufenweise, der sich vor der Anlage befindet. Am Anfang können „Spuckgeräusche“ wahrgenommen werden und Unterbrechungen bei der Wasserzuleitung vorkommen. Das ist Ergebnis der Entlüftung der Installation.
- ▶ Verfahren Sie mit dem Probeventil analog, der sich hinter der Anlage befindet.
- ▶ Nachdem die Installation entlüftet worden ist (und eine regelmäßige Wasserströmung erreicht worden ist), ist der Probeventil vor der Anlage zu schließen.
- ▶ Stellen Sie den Mechanismus des Umleitungsventils von der Position „Bypass“ auf „Service“ (wenn verfügbar) langsam um. Diese Handlung betätigt die Wasserfüllung der Säule mit der Enthärtungskartusche.
- ▶ Es ist stufenweise mit Unterbrechungen zu verfahren, damit die rapide Drucksteigerung in der Kationensäule verhindert wird.

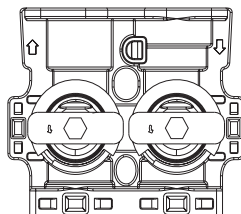

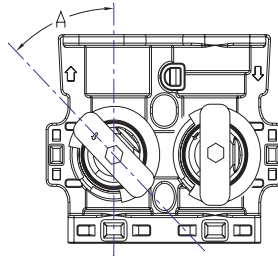

- ▶ Schließen Sie den Probeventil hinter der Anlage.
- ▶ Öffnen Sie nach Ablauf von ca. 3 Minuten ist der Sperrventil des Weichwassers hinter der Anlage.
- ▶ Überprüfen Sie die Dichte der Installation. Entfernen Sie eventuelle undichte Stellen.

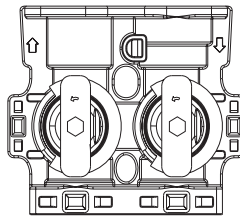

Die Anlage wird mit dem Strom 24V 50 Hz versorgt. Der Transformator, der sich im Lieferumfang befindet, wandelt den Strom mit der Spannung von 220-240V zu 24V.

- ▶ Schließen Sie den Transformator an die Steckdose 220-240V 50 Hz an.
- ▶ Befestigen Sie die Versorgungsleitungen so, dass sie vor der Beschädigung oder vor Durchbruch geschützt sind.



Es ist dafür Sorge zu tragen, dass die Anlage sich immer unter Spannung unter Ausschluss von Wartungsarbeiten und Notfällen befindet.

Hauptfunktionen

Arbeitsweise des Steuerkopfs

Enthärtung: Standardwasserenthärter

Arten der Regeneration

1. Zeitgesteuerte Regeneration
2. Sofortige Regeneration (nach Volumenmodus)
3. Regeneration mit Zeiteinstellung (nach Volumenmodus)
4. Gemischte Regeneration (nach Volumenmodus und mit Zeiteinstellung)

Arbeit im Urlaubsmodus

Bei dieser Einstellung wird die Kartusche bei einer längerer Abwesenheit der Nutzer gespült.

Datenformat:

SI-System oder amerikanisches System (US)

Sprache

Verfügbare Menü-Sprachen: Deutsch, Englisch, Russisch, Polnisch, Spanisch, Französisch, Türkisch

Intelligente Steuerung

Die Steuerung berechnet automatisch die Kationenfähigkeit, die Anzahl von Tagen zwischen Regenerationen und Füllungszeit des Regenerationstanks.

Automatische Tastursperre

Alle Tasten werden nach 3 Minuten der Untätigkeit gesperrt. Um die Tastatur zu entsperren, ist die taste MENU 3 Sek. gedrückt zu halten.

Programmierung

Definierung von Tasten:

Taste MENU:

▶ Drücken Sie die Taste, um ins Menu zu kommen oder um das Menu zu verlassen.

▶ Um die Tastatur zu entsperren, ist die Taste MENU 3 Sek. gedrückt zu halten.

Taste SET/ REGEN

▶ Drücken Sie die Taste, um ein Programm zu wählen oder die Einstellung zu bestätigen.

▶ Halten Sie die Taste 3 Sek. gedrückt, um mit der manuellen Regeneration zu beginnen.

Tasten +/-:

▶ Drücken Sie die Taste, um ein Parameter zu erhöhen oder zu senken.

▶ Drücken Sie die Taste, um zum letzten oder nächsten Menu zu kommen.

Dateneingabe:

- ▶ Drücken Sie MENU, um ins Menu zu kommen.
- ▶ Drücken Sie +/-, um ein Parameter zu wählen.
- ▶ Drücken Sie SET/REGEN- der Wert beginnt zu blinken.
- ▶ Drücken Sie +/-, um den Wert zu ändern.
- ▶ Drücken Sie SET/REGEN, um die Einstellung zu speichern.
- ▶ Drücken Sie +/-, um das nächste Parameter zu wählen.
- ▶ Wiederholen Sie die obigen Schritte, um alle Parameter einzustellen.
- ▶ Drücken Sie MENU, um das Menu zu verlassen.



Sollte keine Taste innerhalb von 3 Minuten gedrückt werden, wird die Tastatur gesperrt.

Das Display zeigt aktuelle Uhrzeit, Tag der letzten Regeneration, die Regenerationsweise, Anzahl von Tagen vor der Regeneration, das Volumen bis zur nächsten Regeneration und die gegenwärtige Durchflussgeschwindigkeit.



Anzahl von blauen Strichen bedeutet Anzahl von Tagen vor der Regeneration im Zeiteinstellungsmodus.

Anzahl von blauen Strichen bedeutet das übrig gebliebene Volumen im Volumenmodus

Betätigung der Steuerung

Nachdem die Versorgung angeschlossen worden ist, positioniert der Steuerkopf den Kolben. Das kann bis ca. 2 Minuten in Anspruch nehmen. In dieser Zeit wird die Mitteilung „bitte warten“ ausgestrahlt.

Programmierung

Drücken Sie MENU, um zum Hauptmenu zu kommen. Um zur ausgewählten Ikone zu kommen, drücken Sie +/- . Um die jeweilige Option zu wählen, drücken Sie SET/REGEN.



Einstellung des gegenwärtigen Datums und Uhrzeit:

- ▶ Wählen Sie die Option „Zeit“.
- ▶ Drücken Sie die Taste +/-, um zur entsprechenden Ikone zu kommen.
- ▶ Drücken Sie SET/REGEN. Der gewählte Wert beginnt zu blinken.
- ▶ Drücken Sie +/-, um den Wert zu ändern.
- ▶ Drücken Sie SET/REGEN, um die Einstellung zu bestätigen und zu speichern.
- ▶ Drücken Sie +/-, um das nächste Parameter zu wählen.
- ▶ Drücken Sie die Taste MENU, um die Parameter zu speichern.



Einstellung der Wasserhärte und Personenanzahl:

- ▶ Wählen Sie die Option „Wasserhärte und Personenanzahl“
- ▶ Drücken Sie die Taste +/-, um mit dem Zeiger zur entsprechenden Ikone zu kommen.
- ▶ Drücken Sie SET/REGEN- der gewählte Wert beginnt zu blinken.
- ▶ Drücken Sie +/-, um den Wert zu ändern.
- ▶ Drücken Sie SET/REGEN, um die Einstellung zu bestätigen und zu speichern.
- ▶ Wiederholen Sie die obigen Schritte, um alle Parameter einzustellen.
- ▶ Drücken Sie die Taste MENU, um die Parameter zu speichern.

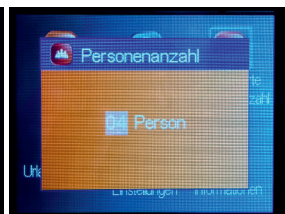
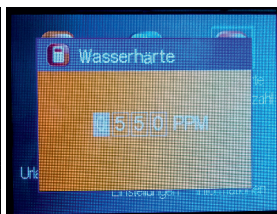
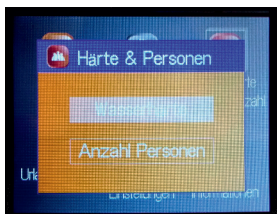

Manuelle Regeneration :

Drücken Sie die Taste MENU und halten Sie sie 3 Sekunden gedrückt, um die Tastatur zu entsperren und dann drücken Sie die Taste SET/REGEN und halten Sie sie 3 Sekunden gedrückt, um mit der Regeneration zu beginnen. Auf dem Display erscheint die Mitteilung „verspätete Regeneration“. Drücken Sie die Taste SET/REGEN, und die Aufschrift beginnt zu blinken. Mit +/- ändern Sie die Option zur „sofortigen Regeneration“ Bestätigen Sie die Änderung mit der Taste SET/REGEN, und dann drücken Sie die Taste MENU. Die Anlage beginnt mit dem geplanten Zyklus.



Die Aufschrift „Übergang zum Solevorgang“ beginnt zu blinken. Wenn der Steuerkopf sich in der Position befindet, in der Sole angesaugt wird, hört die Aufschrift auf zu blinken. Die Zeit auf dem Display wird bis zum Abschluss der jeweiligen Regenerationsetappe. Das Drücken von einer beliebigen Taste wird zu Folge haben, dass der Steuerkopf zur nächsten Etappe kommt-Spülung. Auf dem Display erscheint die Mitteilung „Solevorgang- noch ... Min.“ Die anderen Regenerationsetappen verlaufen auf dieselbe Weise.

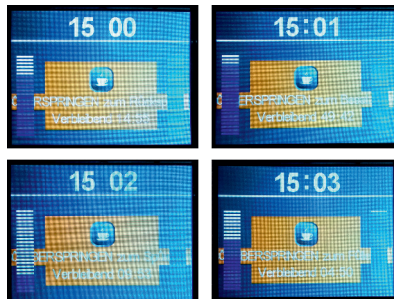

Regelung der Wasserhärte (Option):

Der Nutzer kann die Wasserhärte mit entsprechender Einstellung des Reglers am Enthärtungskopf einstellen.

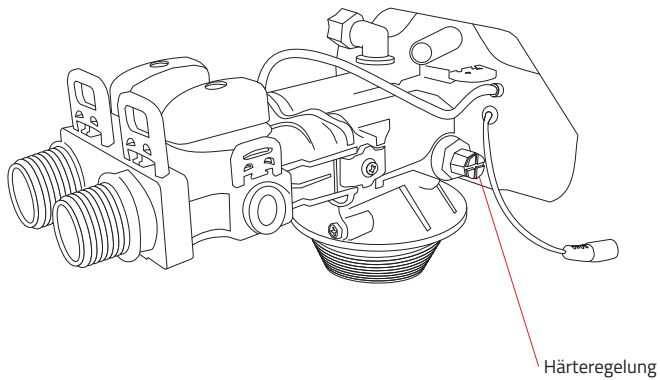

Arbeitsweise: Drehen Sie den Regler nach dem Uhrzeigersinn. Je größer der Drehwinkel ist, desto härter das Wasser ist.

Garantiebedingungen

Selbständige, richtige Inbetriebnahme der Wasserenthärtungsanlage hat keinen Einfluss auf Verlust von Garantieansprüche für die Anlage. Um das Risiko der mangelhaften Inbetriebnahme zu verkleinern, die Grundlage für die Nichtanerkennung der Garantieansprüche sein kann, empfehlen wir die erste Inbetriebnahme mit Einsatz eines Kundenbetriebs- Services durchzuführen.

1. Der Lieferant erteilt Garantie für ordnungsgemäße Arbeit der gelieferten Anlagen bei der anwendungsgemäßen Nutzung und nach den in diesen Unterlagen enthaltenen Vorgaben.

2. Die einzelnen Elemente des Wasserenthärters unterliegen der Garantie innerhalb von:

- ▶ 5 Jahren- Außengehäuse des Wasserenthärters
- ▶ 5 Jahren- Behälter mit Kartusche
- ▶ 2 Jahren- Steuerkopf
- ▶ 1 Jahr- elektronische Komponente

ab Verkaufsdatum.

3. Die Voraussetzung für die Erteilung der Garantie sind:

- ▶ die Ausführung der Klempnermontage und der Inbetriebnahme der Anlage nach den in diesen Unterlagen enthaltenen Vorgaben.
- ▶ die Installation des Vorfilters vor der Wasserenthärtungsanlage.

4. Der Nutzer ist verpflichtet, mindestens eine Garantieinspektion der Anlage pro Jahr durchführen zu lassen. Als Kosten der Inspektion setzen sich Arbeitskosten, Reisekosten und Entsendungskosten des Mitarbeiters zusammen. Der Nutzer ist verpflichtet, entgeltliche Inspektionen durchführen zu lassen, wobei der Lieferant über den kommenden Termin zu benachrichtigen ist. Die Mitteilung hat schriftlich oder fernmündlich mindestens 7 Tage vor Terminablauf der nächsten Inspektion zu erfolgen.

5. Der Lieferant ist innerhalb von 14 Tagen ab Tag der Meldung verpflichtet, sämtliche Mängel und Unregelmäßigkeiten der Anlage zu beheben, die der Garantie unterliegen.

6. Der Garantie unterliegen folgende Aspekte nicht:

- ▶ Inspektionsdienstleistungen
- ▶ Programmänderung der Anlage
- ▶ Betriebsstoffe, die bei normaler Arbeit verbraucht werden wie Filter, Salz zur Regeneration
- ▶ Beschädigungen infolge des Diebstahls, des Brandes, der Witterungsbedingungen, des Einsatzes von unrichtigen Betriebsstoffen, zusätzlichen Komponenten ohne Zustimmung des Lieferanten
- ▶ Beschädigungen in Folge der nicht korrekten Betriebsführung
- ▶ Beschädigungen infolge der nicht korrekten Aufbewahrung der Anlage und der Betriebsstoffe
- ▶ Folgen der Nichtinbetriebnahme der Anlage

7. Der Käufer verliert seine Berechtigung aus den Garantieansprüchen in folgenden Fällen:

- ▶ Nichteinhaltung der in diesen Unterlagen enthaltenen Vorgaben
- ▶ Ausführung der Montage und der Inbetriebnahme der Anlage im Widerspruch zu den Vorgaben
- ▶ Fehlende Garantieinspektionen
- ▶ Vornahme durch den Nutzer oder Dritte von Reparaturen oder Modifizierungen, die mit Garantiebedingungen des Lieferanten im Widerspruch stehen.
- ▶ Entfernen oder Beschädigung der Plombe.

Garantieschein

Nr.

Vertragshändler

Nutzer

.....

.....

Zulassungsnachweis

Der Garantiegeber bestätigt, dass die Firma ein im Bereich der Montage und Inbetriebnahme der in der technischen Dokumentation aufgelisteten Anlagen zugelassener Vertragshändler ist.

.....
 Datum

.....
 Tag der Inbetriebnahme

.....
 Stempel

.....
 Unterschrift und Stempel

Nachweis der durchgeführten Inspektionen	
Datum __/__/----	Datum __/__/----
Stempel und Unterschrift	Stempel und Unterschrift
Datum __/__/----	Datum __/__/----
Stempel und Unterschrift	Stempel und Unterschrift
Datum __/__/----	Datum __/__/----
Stempel und Unterschrift	Stempel und Unterschrift
Datum __/__/----	Datum __/__/----
Stempel und Unterschrift	Stempel und Unterschrift

Protokoll der Inbetriebnahme der Anlage

Urschrift

Ort		Datum	
Nutzer		Adresse	
Vertreter des Nutzers		Vertreter des In-Betrieb-Nehmenden	
Inbetriebnahme der Anlage (Modell, Seriennummer und Code)			
Inbetriebnahme der Anlagen (Informationen auf dem Behälter)			
Qualität des Rohwassers	Härte	Eisen	Mangan
Anmerkungen			
Unterschrift des Nutzers		Unterschrift des In-Betrieb-Nehmenden	



11:21
Last Report: Jan 01, 2017
13500 Liter Overload
Control
Pressure
Flow Rate

Menu On/Off Up Down

open
▽